



Dit product moet worden geïnstalleerd door een erkende installateur. De installateur moet ervoor zorgen dat de installatie voldoet aan de in het betreffende land geldende regelgeving voldoet. Alléén mogelijk bij 230Vac buismotor.

Met deze set schakelt de buismotor af wanneer zich iets onder een vouwgordijn begeeft. Hiermee wordt voorkomen dat de koorden om de koordrollen vastlopen bij een neergaande beweging. Deze set werkt alleen i.c.m. een Forest buismotor met ingebouwde ontvanger en mechanische of elektronische eindpositie afstelling. Gebruik 2 sensoren per systeem op de 2 buitenste koordrollen. Bij systemen breder dan 3 meter een derde sensor middenin plaatsen.

Assembleren van de obstructie sensor set:

Voer het koord door de sensor zoals op fig. 1 t/m 4 te zien is. Wanneer aan het koord getrokken wordt zoals in fig.4, dan moet een 'klik' te horen zijn.

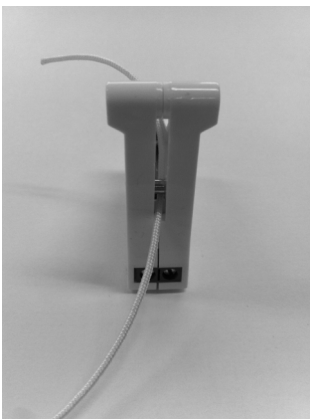

fig.1

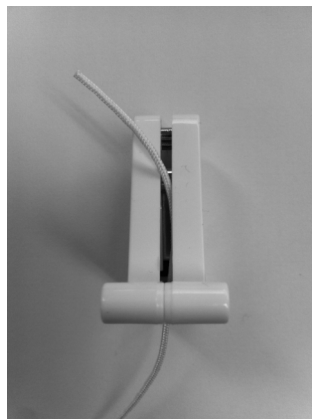

fig.2

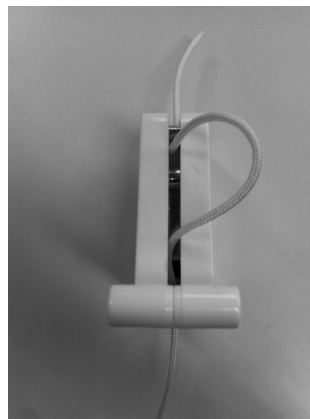

fig.3

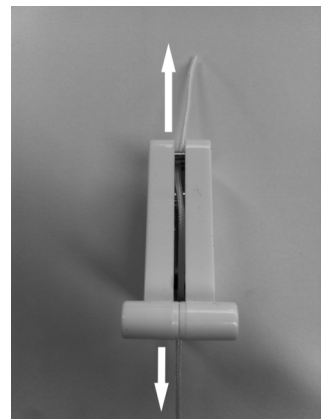

fig.4

Druk de obstructie sensoren in de BCS rail zoals te zien in fig. 5 en 6.



fig.5



fig.6

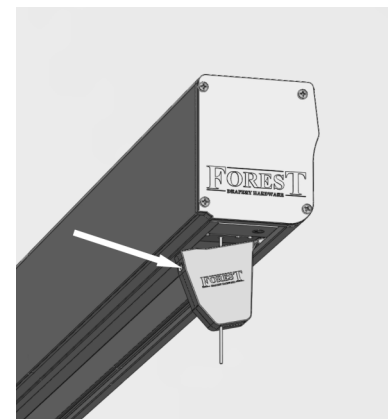

fig.7

Aansluiten: met de bijgeleverde kabel kunnen de sensoren aangesloten worden. Gebruik van de kabel slechts 2 draden bv. rood en groen. Sluit deze draden aan op de in fig.7 aangewezen plaats. De sensoren dienen parallel geschakeld worden en aangesloten op de zwarte en witte draad van de motorkabel. Zorg ervoor dat in geen enkel geval de draden vanaf de sensor en/of de zwarte en witte draden in contact komen met de blauwe, bruine en geel/groene draden.